



Ajuntament de
Sant Feliu
de Llobregat



EL GESTOR DE DOCUMENTS, UNA EINA IMPRESCINDIBLE EN LA TRANSICIÓ CAP A L'ADMINISTRACIÓ ELECTRÒNICA

Ricard Real Osuna
Tècnic de Noves Tecnologies
Responsable del desenvolupament de la Plataforma MATRIX

M. Luz Retuerta Jiménez
Directora de l'Arxiu Comarcal del Baix Llobregat

En col·laboració amb:

7 d'octubre de 2009



Ajuntament de Sant Feliu de Llobregat



Ajuntament de
Sant Feliu
de Llobregat

DESCRIPCIÓ DEL PROJECTE



➤ El gestor de documents s'integra dins del projecte de gestió documental de l'Ajuntament de Sant Feliu de Llobregat, finançat per la Subdirecció General d'Arxius i Gestió Documental i el Consorci Administració Oberta de Catalunya

➤ Iniciat el 2007 (finalitza el desembre de 2010)

Objectius:

- Anàlisi de les metadades de:
 - sèries documentals, expedients i documents.
 - disposició i dels testimonis de la disposició
- Desenvolupament de l'eina informàtica:
 - Gestió de documents i expedients en fase activa i semiactiva, independentment del suport i format
 - No és un arxiu electrònic de conservació a llarg termini, per això ja tenim l'Arxiu.
 - Integrat dins la plataforma de gestió integral MATRIX.
 - Exportable a altres administracions
 - Independent de base de dades i sistema operatiu (desenvolupada amb Java/JPA.
 - Llicenciat com a programari lliure.

Ajuntament de Sant Feliu de Llobregat

➤ **Inspirat en la MOREQ2**

- Permet gestionar diversos tipus de metadades, d'acord amb la ISO 23081
 - Entitats: qualsevol objecte (descrites i relacionades a través el diccionari)
 - Documents (creació, captura i versions de documents)
 - Gestió documental (classificació, descripció, disposició),
 - Processos de negoci (a través d'un tramitador del propi gestor o bé d'altres gestors documentals). Ambdós últims integrats.
- Metadades a tres nivells: sèrie (gestiona el QdC), expedient i document
- Metadades:
 - bàsiques per a cada nivell
 - extensibles i específiques segons tipus de document i sèrie.

- El gestor de documents permet incloure metadades dels documents referides a:
 - Identificació i descripció
 - Historial d'incidències (passat)
 - Pla d'incidències (futur).
 - Ús
 - Relació entre els agents que intervenen
- Permet gestionar:
 - Rols i responsabilitats
 - Accessos
 - Seguretat
- Gestiona la disposició
- Permetrà incorporar-hi la gestió de les migracions

- **Parametritzable**
 - Fàcil parametrizació de les metadades de cada nivell.
- **Que garanteixi la integritat i la seguretat de les dades:**
 - Tota la informació dins la base de dades (continguts + índex contextuals) per tal de facilitar les còpies de seguretat i les tècniques d'alta disponibilitat.
- **Fàcil integració amb aplicacions ja existents:** arquitectura modular.
- **Eficient** basat en un model de dades tradicional (específic)
 - No en un model de dades genèric: + lent, + espai a disc
 - Perquè generem un gran nombre de documents (+100.000) i d'expedients (+30.000)

- Interfície Web Service semàntica i compatible amb WS-I Basic Profile
- Interfície de gestió del sistema en entorn WEB
- Publicació dels documents en el web municipal (funcions CMS)
- Funcions de cerca per contingut, ressaltat de paraules de cerca i extracció de resum
- Identificació dels formats de manera automàtica (per mitjà d'eines com DROID)
- Multi-idioma: inicialment traduït al català, castellà i anglès

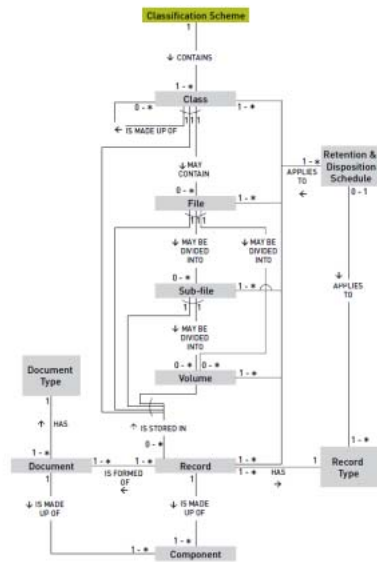

- Class: Sèrie documental
- File: Expedient
- Document: document electrònic
- Record: document electrònic d'arxiu
- Document type: tipus de document
- Record type: tipus de document d'arxiu
- Component: fitxer
- Retention & disposition schedule: calendari de conservació i disposició

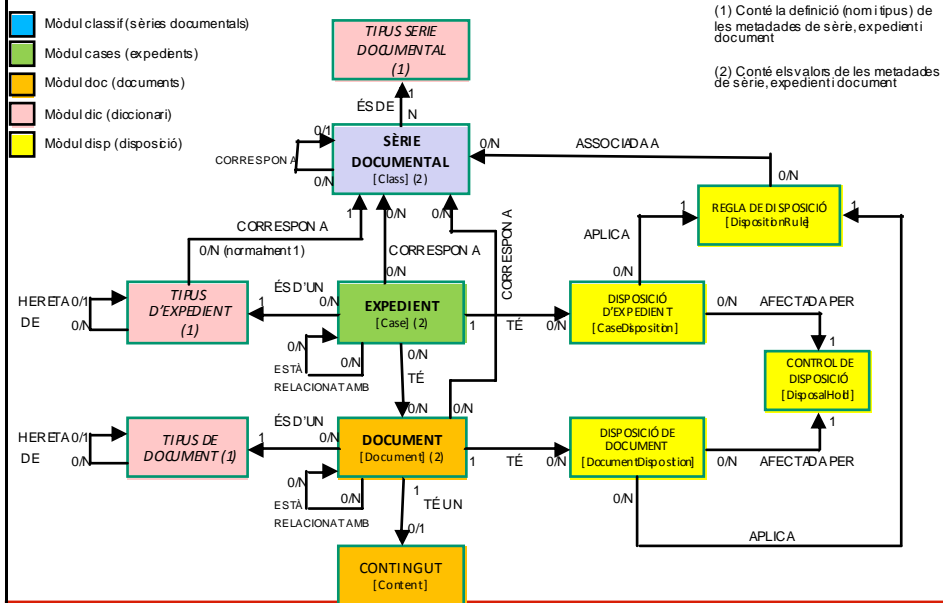

Pantalles del mòdul de classificació (eina de gestió del QdC):

Quadre de classificació

Classid:

SuperClassid: T158

Títol:

Descripció:

Data inicial: 02/10/2009 12:55:15 (944mm:ss)

Data final: 02/10/2009 12:55:15 (944mm:ss)

Subclasse de:

- 9000 Quadre de classificació
- 9001 GESTIÓ DEL TERRITORI
- 9153 Ordenació de l'activitat econòmica i del transport
- 9156 Fires, mercats i quioscos

Resultats: 1 - 5/5

Classe	Títol	Data inicial	
T159	Fires i mercats	14/07/2009 12:00:00	<input type="button" value="Mostra"/>
T163	Mercats municipals	14/07/2009 12:00:00	<input type="button" value="Mostra"/>
T167	Parades dels mercats setmanals	14/07/2009 12:00:00	<input type="button" value="Mostra"/>
T174	Autoritzacions de quioscos a la via pública	14/07/2009 12:00:00	<input type="button" value="Mostra"/>
T175	Autoritzacions temporals de la via pública	14/07/2009 12:00:00	<input type="button" value="Mostra"/>

Sèrie: T159 - Fires i mercats

Metadades Disposicions

Id. Regla: 1

Regla: Destructió total en 5 anys després de la data de creació

Data d'inici: 01/10/1989

Data de fi:

Sèrie: T159 - Fires i mercats

Metadades Disposicions

Classid: T159

Creació: 14/07/2009 12:00:00

Obert de: 14/07/2009

Període de: 14/07/2009 12:00:00

6000 Quadre de classificació

- 9001 GESTIÓ DEL TERRITORI
- 9153 Ordenació de l'activitat econòmica i del transport
- 9156 Fires, mercats i quioscos
- T159 Fires i mercats

SuperClassid: T158

Títol: Fires i mercats

Descripció:

Ubicació:

Responsable: Descàrrega offline:

Motiu de canvi:

Pantalles del mòdul d'expedients:

Cercador d'expedients

Tipus:

Títol:

Descripció:

Data obertura:

Data tancament:

Classid:

Resultats: 1 - 10/36

Id	Tipus	Títol	
65	Xana de la dona	MARIA PEREZ SANCHEZ	<input type="button" value="Mostra"/>
66	SIOD	JOSEFINA GARCIA MARTI	<input type="button" value="Mostra"/>
70	Xana de la dona	NURIA RODRIGUEZ MARTINEZ	<input type="button" value="Mostra"/>
71	SIOD	MARTA GARCIA SANCHEZ	<input type="button" value="Mostra"/>
72	Xana de la dona	MARIA PEREZ GONZALEZ	<input type="button" value="Mostra"/>
73	SIOD	JULIA MARQUES PIQUE	<input type="button" value="Mostra"/>
74	Xana de la dona	SILVIA GONZALEZ RUPERT	<input type="button" value="Mostra"/>
75	Xana de la dona	CLARA AGUILERA VAZQUEZ	<input type="button" value="Mostra"/>
76	SIOD	JOANA AGUILERA PEREZ	<input type="button" value="Mostra"/>
80	SIOD	CECILIA LOPEZ RODRIGUEZ	<input type="button" value="Mostra"/>

Expedient: MARIA PEREZ SANCHEZ : SIOD (65)

Descripció:

Persones: Llocs: Problemàtiques: Actuacions: Documents: Disposicions:

Títol: MARIA PEREZ SANCHEZ

Tipus: SIOD

Data obertura: 16/05/2008 Hora obertura: (944MM)

Data tancament: 30/09/2009 Hora tancament: (944MM)

Classid: G181

Sèrie:

Descripció:

Formulari: cases_sioid Descripció d'un expedient de SIOD

Estat civil: CASADA Telèfon1: Telèfon2: Urgència:

Família: CREADA Membres: 2 Fills/es: 1 Menors:

Ingressos: €

Situació laboral: ACTIU Formació: FP1/MODULS2/CF GM

Darrera reobertura: Reobertures: Motiu tancament:

Derivada per: Derivada a:

Pantalles del mòdul d'expedients:

Expedient: MARIA PEREZ SANCHEZ : SIOD (65) Cerca Crea Tanca

Descripció **Persones** Llocs Problemàtiques Actuacions Documents Disposicions

Id.	Persona	Observacions	Mostra	Edita	Esborra
70204	MARIA PEREZ SANCHEZ				

Desa Esborra Cancel·la

Expedient: MARIA PEREZ SANCHEZ : SIOD (65) Cerca Crea Tanca

Descripció Persones Llocs Problemàtiques **Actuacions** Documents Disposicions

Id.	Tipus	Persona	Mostra	Edita	Esborra
101	Assessorament jurídic				

Desa Esborra Cancel·la

Expedient: MARIA PEREZ SANCHEZ : SIOD (65) Cerca Crea Tanca

Descripció Persones Llocs Problemàtiques Actuacions Documents Disposicions

Id.	Adreça	Observacions	Mostra	Edita	Esborra
29879	C. Rupert Lladó 0044 01 01				

Desa Esborra Cancel·la

Expedient: MARIA PEREZ SANCHEZ : SIOD (65) Cerca Crea Tanca

Descripció Persones Llocs Problemàtiques Actuacions **Documents** Disposicions

[Configurar](#)

Id.	Títol	Mostra	Edita
60004	PSVA.doc		
23	prova		
60179	Hou document		
60182	DCAT.zip		
60181	PSVA 2		
3	SigneDocument de prova		
52298	avalis gis		

Desa Esborra Cancel·la

Expedient: MARIA PEREZ SANCHEZ : SIOD (65) Cerca Crea Tanca

Descripció Persones Llocs Problemàtiques Actuacions Documents Disposicions

Id.	Regla	Data d'activació	Acció	Estat	Mostra	Edita	Esborra
10	Destrucció parcial 5 anys després del tancament de l'expedient		Destroy	Pendent			

Desa Esborra Cancel·la

Pantalles del mòdul de documents:

Document: Sol·licitud ajut llibres 002983 (60939-1) Cerca Crea Tanca

Principal **Contingut** Persones Docs. relacionats Expedients Versions Disposicions

Títol: Sol·licitud ajut llibres 002983

Tipus: Sol·licitud / Sol·licitud de l'ajut per l'adquisició de llibres

Idioma: [abstract]

Estat: Confirmat

Data de creació: 01/09/2009

Classid: P225 Cerca

Sèrie: Ajuts per a l'adquisició de llibres de text Mostra

Capturat el: 01/09/2009 14:09:05 per: mironca

Modificat el: 01/09/2009 14:32:25 per: mironca

Elaborat per: mironca Descarregar Compartir

Formulari: form_ajut_llibres_Formulari ajut llibres

Data de concessió: 01/09/2009

Crear nova versió

Desa Esborra Cancel·la

Document: Sol·licitud ajut llibres 002983 (60939-1) Cerca Crea Tanca

Principal **Contingut** Persones Docs. relacionats Expedients Versions Disposicions

Contenid: d8f0e60b-0db7-4e12-b8e4-c233c1d89655 Obre

Tipus mime: application/pdf

Format: Portable Document Format version 1.4

PLID: [md5]

Idioma: [abstract]

Emmagatzemament: INTERNAL

Mida: 23.15 KB

Capturat el: 01/09/2009 14:31:17 per: mironca

Desa Esborra Cancel·la

Document: Sol·licitud ajut llibres 002983 (60939-1) Cerca Crea Tanca

Principal Contingut Persones Docs. relacionats Expedients Versions Disposicions

Id.	Regla	Data d'activació	Acció	Estat	Mostra	Edita	Esborra
7	Destrucció total als 3 anys pels ajuts de llibres	01/09/2012	Destroy	Pendent			

Desa Esborra Cancel·la

Pantalles del mòdul de disposició:

Regles de disposició

Títol:

Descripció:

Acció:

Mandat:

TAAD:

Resultats: 1 - 7/7

ID	Títol	Acció	
1	Destrucció total en 5 anys després de la data de creació	Destroy	<input type="button" value="Mostra"/>
2	Transferir a l'arxiu passats 15 anys després de la data de captura	Transfer	<input type="button" value="Mostra"/>
4	Enviar un correu a data 1/1/2012	EmailNotify	<input type="button" value="Mostra"/>
6	Advertir l'usuari quan crea un document sense sèrie	EmailNotify	<input type="button" value="Mostra"/>
7	Destrucció total als 3 anys dels ajuts de llibres	Destroy	<input type="button" value="Mostra"/>
8	Expedient d'adquisició d'història de promoció pública	Destroy	<input type="button" value="Mostra"/>
9	Conservació permanent	RetainPermanently	<input type="button" value="Mostra"/>

Regla: 7: Destrucció total als 3 anys dels ajuts de llibres

Principal

Descripció:

Títol: Destrucció total als 3 anys dels ajuts de llibres

Descripció: Destruir totalment documents i expedients als 3 anys comptabilitats a partir de la data de concessió.

Mandat: DOGC 3010 TAAD: 295

Creat: 30/09/2009 14:12:27 per

Modificat: 01/10/2009 18:54:55 per

Activació:

Data: addDate(dataConcessio, 3, "y")

Condicó: docTypeId == "SollicitudAjutAdqLlibres"

Acció:

Acció: Destruir Automàticament:

Paràmetres: metadata = "true"; context = "true";

Pantalles del mòdul de disposició (aprovació de disposicions):

Disposicions de documents

Estat:

Data d'activació: 02/10/2009

Resultats: 1 - 4 / 4

Document	Regla	Disposició
DocId: 1-6 <input type="button" value="Mostra"/> Títol: Informe tècnic 3322 Mida: 3.45 KB Tipus: Informe Sèrie: G005	DispRuleId: 1 <input type="button" value="Mostra"/> Títol: Destrucció total en 5 anys després de la data de creació Acció: Destroy Automàtic: false	Motu: inherit from class Data: 20/05/2014 Estat: <input type="text" value="Pendent"/>
DocId: 1-6 <input type="button" value="Mostra"/> Títol: Informe tècnic 3322 Mida: 3.45 KB Tipus: Informe Sèrie: G005	DispRuleId: 2 <input type="button" value="Mostra"/> Títol: Transferir a l'arxiu passats 15 anys després de la data de captura Acció: Transfer Automàtic: false	Motu: inherit from class Data: 22/05/2024 Estat: <input type="text" value="Pendent"/>
DocId: 60933-1 <input type="button" value="Mostra"/> Títol: Sol·licitud ajut llibres 003413 Mida: 16.33 KB Tipus: Sol·licitudAjutAdqLlibres Sèrie: P225	DispRuleId: 7 <input type="button" value="Mostra"/> Títol: Destrucció total als 3 anys dels ajuts de llibres Acció: Destroy Automàtic: false	Motu: inherit from class Data: 09/11/2012 Estat: <input type="text" value="Pendent"/>
DocId: 60933-1 <input type="button" value="Mostra"/> Títol: Sol·licitud ajut llibres 002983 Mida: 23.15 KB Tipus: Sol·licitudAjutAdqLlibres Sèrie: P225	DispRuleId: 7 <input type="button" value="Mostra"/> Títol: Destrucció total als 3 anys dels ajuts de llibres Acció: Destroy Automàtic: false	Motu: inherit from class Data: 01/09/2012 Estat: <input type="text" value="Pendent"/>

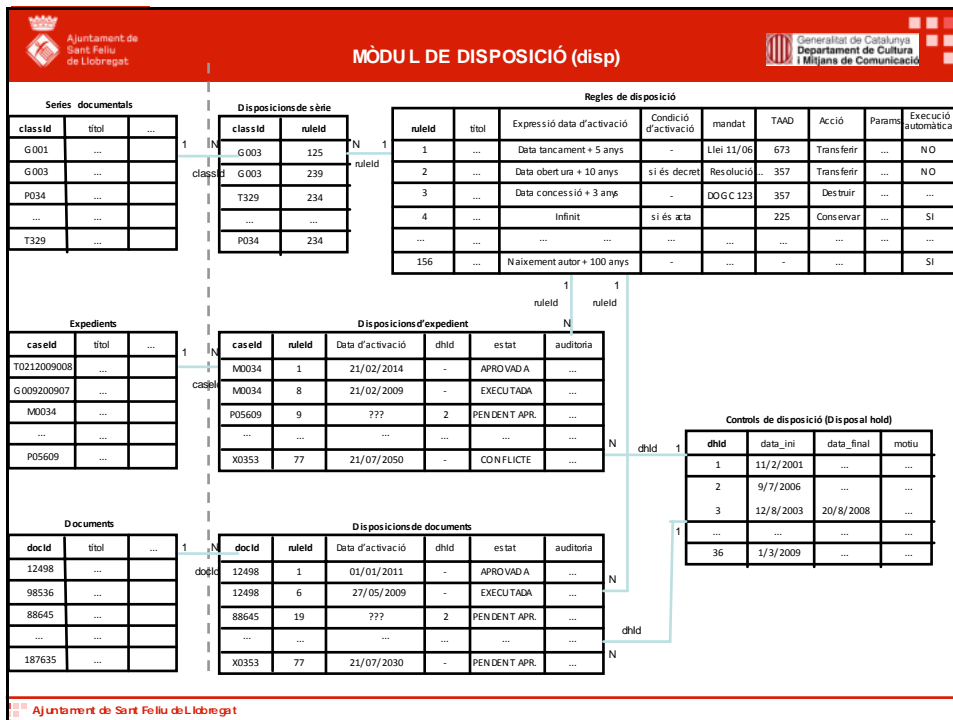

MÒDUL DE DISPOSICIÓ (disp)

Ajuntament de Sant Feliu de Llobregat | Generalitat de Catalunya Departament de Cultura i Mitjans de Comunicació

Possibles valors de l'estat d'una disposició:

- **PENDENT D'APROVACIÓ:** pendent de l'aprovació de l'administrador del sistema.
- **APROVADA:** aprovada per l'administrador, s'executarà automàticament un cop venci la data de disposició.
- **CONFLICTE:** disposició que entra en conflicte amb altres.
- **EXECUTADA:** disposició ja executada.
- **ANUL-LADA:** disposició desactivada indefinidament per l'administrador del sistema.

Tipus d'acció d'una disposició:

- **CONSERVACIÓ PERMANENT:** no fa res. Evita la destrucció.
- **TRANSFERIR:** a un arxiu electrònic (iArxiu) o un arxiu físic.
- **REVISAR:** revisar les disposicions aplicades a un document o un expedient.
- **DESTRUIR:** destrucció total o parcial de documents i expedients.
- **NOTIFICAR:** enviar un correu electrònic o un SMS.
- **INICIAR TRÀMIT:** tramitar l'aplicació d'una TAAD o fer una proposta d'avaluació
- **Altres en un futur que no són pròpies de la disposició:** migració, resignatura, autoredacció, etc.

Ajuntament de Sant Feliu de Llobregat

Processos automàtics del mòdul de disposició:

Procés **ANALITZADOR**:

- Cerca tots els documents, expedients i sèries que s'han creat o modificat en les darreres 24 hores.
- Per cadascun d'aquests documents i expedients crearà o actualitzarà les seves disposicions, aplicant l'herència entre nivells. Si varies disposicions d'un mateix document o expedient entren en conflicte, el procés ANALITZADOR canviarà el seu estat a valor 'CONFLICTE' i ho notificarà a l'administrador del sistema.
- Si una regla és d'execució automàtica, les seves disposicions s'aprovaran automàticament (estat = 'APROVADA').
- Si una sèrie o un expedient incorpora una nova disposició, el procés reanalitzarà tots els seus documents (de forma fraccionada, per no saturar el sistema).

Procés **EXECUTOR**:

- Cada 24 hores, executa les disposicions de tots els documents i expedients, amb data vençuda i estat = "APROVADA", sempre i quan, no tinguin un control de disposició (DisposalHold).
- Un cop executada una disposició, el seu estat passarà a ser 'EXECUTADA'.

Fases de la disposició:

